



MANUAL DE INSTRUÇÕES

ALFA motor de bancada



(16) 3610-9636
www.odontomega.com.br
odontomega@odontomega.com.br

NOVO MOTOR ALFA

Leia todas as instruções com cuidado e conheça bem o aparelho antes de usá-lo. Esses produtos são projetados principalmente para uso em laboratório dental. Todas as máquinas são acessíveis para a fabricação de jóias, escultura em madeira, campos DIY, etc.

ITEM	ENTRADA	CARGA ATUAL MÁX.	PESO	DIMENSÕES (mm)
Motor ALFA	110/220V	2A	1.3KGS	112(L)x190(P)x84(A)

Obs.: O desing e a especificação dos produtos podem ser alterados sem aviso prévio para melhorar a qualidade.

NOMES DETALHADOS

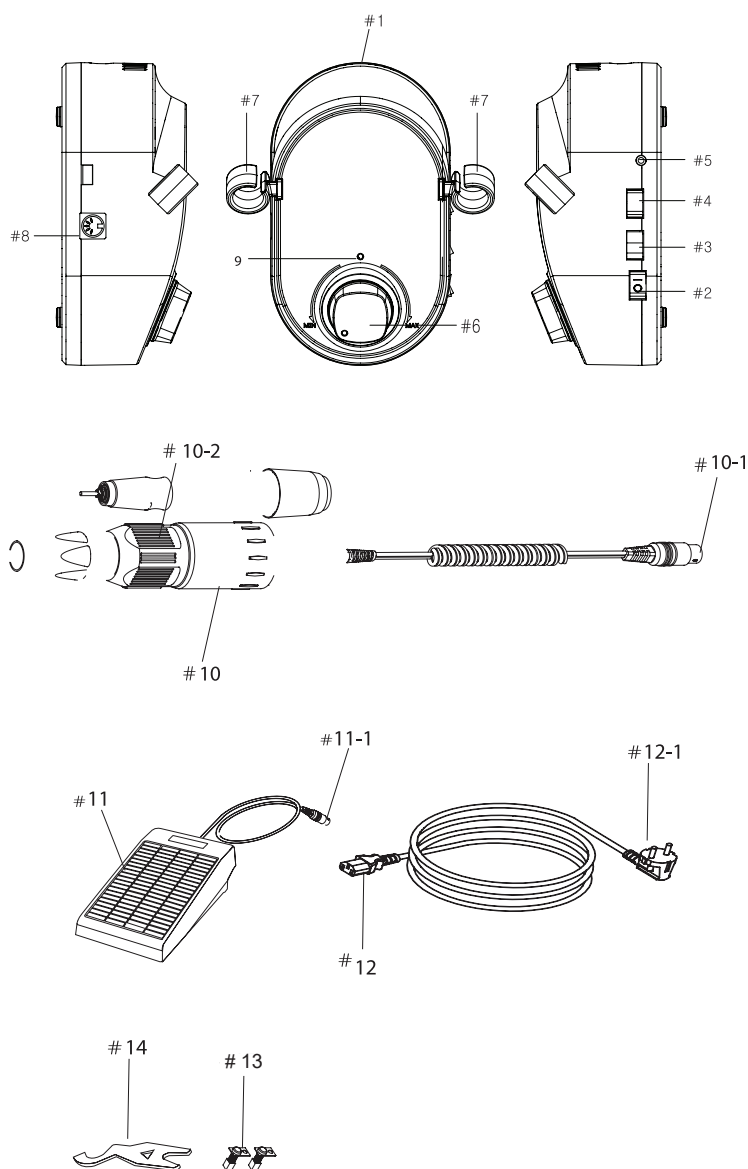

1. Caixa de controle
2. Botão Liga/Desliga
3. Botão sentido da rotação
4. Modo manual/pedal
5. Conector do pedal
6. Botão de velocidade
7. Suporte
8. Conector da peça de mão
9. LED
10. Peça de mão
11. Pedal
12. Cabo de energia
13. Escova de carvão
14. Chave de aperto

CONFIGURAÇÃO E FUNCIONAMENTO

1. Certificar-se de que a energia da caixa de controle está desligada (#2) e o botão de controle de velocidade está no ponto zero (#5);
2. Conectar o cabo de energia (12-1) na parte traseira da caixa de controle (#7) (Se o cabo de energia e a caixa de controle forem uma peça só, basta inserir o cabo em uma tomada);
3. Conectar o plugue do pedal (#11-1) na parte de trás da caixa de controle (#8);
4. Conectar o cabo de peça de mão (#10-1) na parte frontal da caixa de controle (#4);
5. Certificar de que a broca da peça de mão está travada (#10-2). Se a broca estiver destravada, travar girando a alavanca (#10-2);
6. Segurar a peça de mão, ligar a caixa de controle (#2) na parte da frente.

■ Usando o pedal

- Esta máquina é originalmente configurada com o modo manual;
- Para usar o pedal de ligar/desligar, colocar o botão liga/desliga (#2) em “desligado”. Então você pode usar o pedal de ligar/desligar que controla a velocidade por alavanca, alterando o sentido de rotação.

■ Alterando o sentido de rotação

- Esta máquina é configurada originalmente com rotação de direção para direita;
- Para inverter o modo de rotação, colocar o botão (#3) de direção para reverter.

INSTRUÇÕES PARA USO A LONGO PRAZO

1. Para uso do nosso produto é necessário somente a utilização dos nossos acessórios (pedal, etc.) e peças;
2. De forma alguma usar óleo para limpar a peça de mão. Para limpar a superfície da peça de mão, utilizar um pedaço de algodão com álcool;
3. Não danificar a peça de mão. Algumas partes do interior da peça são frágeis. Se derrubar, verificar se a fresa está curva ou se existe qualquer outro problema. Verificar com cuidado antes de usar novamente;

4. Usar padrão ISO e não usar uma fresa curva;
*Tamanho da ponta: 2,35mm (ISO 7785-2 TIPO2);
5. Usar todos os botões com muito cuidado;
6. Usar a máquina sob sua capacidade.

PROBLEMA E SOLUÇÃO

Problema	Checar	Solução
A lâmpada de energia não está acessa ao ligar o interruptor de energia.	O cabo de energia está bem conectado?	Inserir o cabo de energia na tomada corretamente
	O fusível está quebrado?	Substituir por um novo fusível.
	Problemas com o interruptor de energia.	Por favor, pedir reparo.
O motor não funciona	O cabo de energia está bem conectado?	Inserir o cabo de energia na tomada corretamente
	O mandril não está aberto?	Travar o mandril girando o punho.
	Você usou uma peça de mão por muito tempo sob alta carga?	Desligar a unidade de controle, mantenha em local fresco por 10 minutos e tente novamente.
O pedal não está funcionando	O cabo do pedal está bem conectado?	Inserir o plugue do pedal em uma tomada corretamente.
	O modo manual não está selecionado ao invés do modo pedal?	No botão de seleção manual / pedal, selecionar o modo pedal corretamente. O modo pedal é um estado em que o LED está desligado.
A peça de mão faz barulho	Existe alguma substância estranha no mandril?	Depois de desmontar o mandril, remover a substância.
	Não use velocidades anormais, ou, a fresa não está curva?	Substituir a fresa curva e use apenas o RPM permitido para o tamanho da fresa.
	Não é o motor que está fazendo barulho?	Por favor, pedir reparo.

REPOSIÇÃO DA PONTA

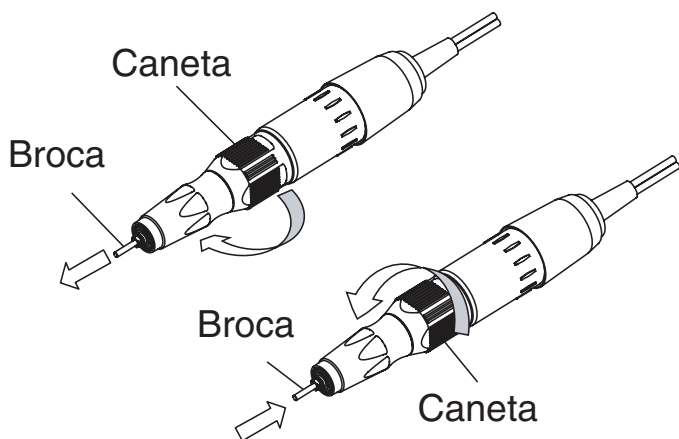

Por favor, girar a alça para o lado direito até ouvir um “click”, em seguida, substituir a ponta e puxar a alça para o lado esquerdo, até ouvir outro “click”.

RPM permitida de acordo com o tamanho externo da ponta.

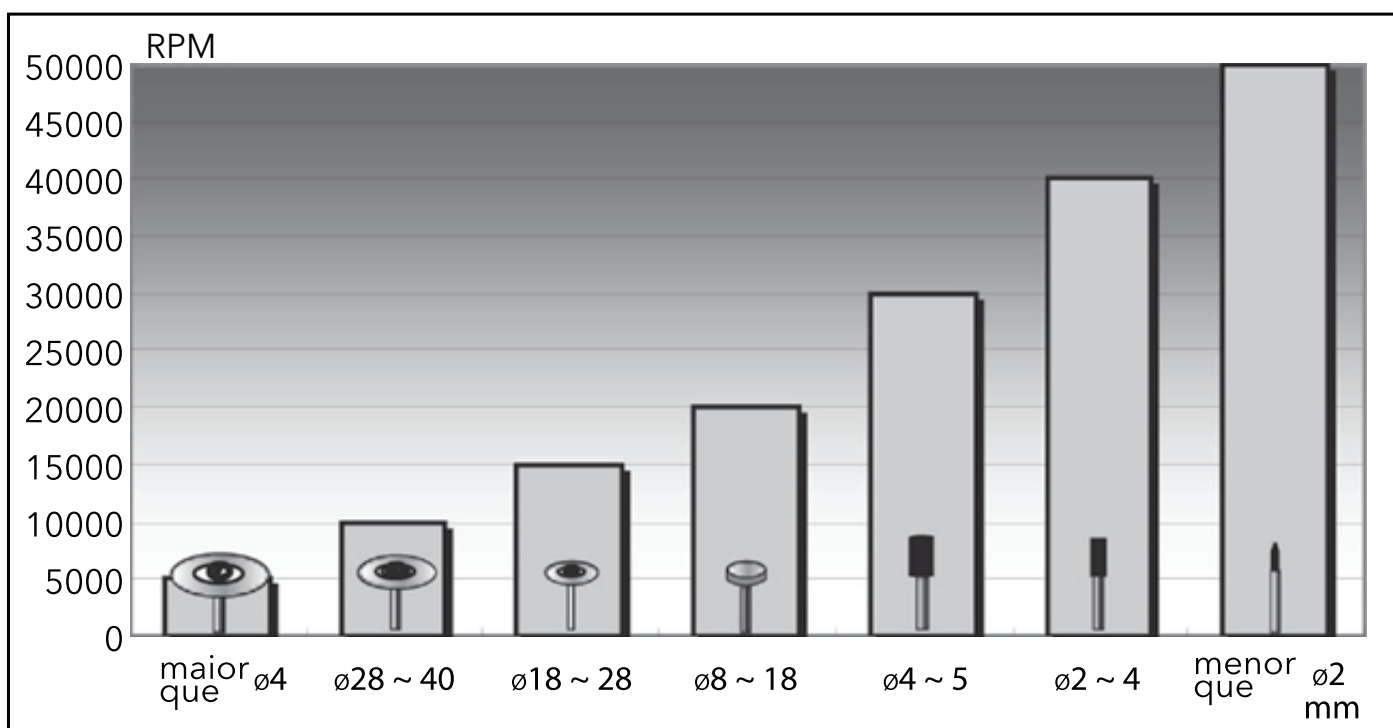

AVISO! Sempre manter a velocidade de RPM permitida de acordo com a imagem acima para evitar que você e o aparelho corram perigo.

■ A velocidade permitida de rotação da fresa é diferente de acordo com seu tipo e materiais. Consultar a velocidade permitida do fabricante.

SUBSTITUINDO A ESCOVA DE CARVÃO

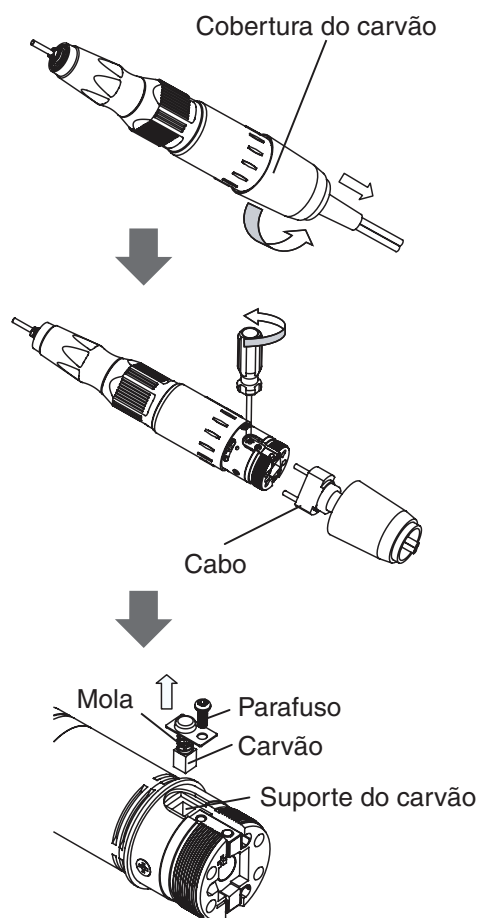

1. Depois de desligar a unidade de controle, soltar a tampa da carcaça de carbono e depois desmontar o cabo.

2. Depois de afrouxar o parafuso de fixação por (+) chave de fenda digitada, remover a escova de carbono antiga.

3. Tendo cuidado para que a mola de escova não fique presa no suporte de carbono, colocar uma nova escova de carbono.

4. Inserir o cabo do motor e prender a tampa da carcaça de carbono.

*O período de substituição do carvão é de cerca de 1 ano, mas é flexível de acordo com a carga de trabalho.

TENHA EM MENTE QUE OS DETALHES ABAIXO SÃO DE IMENSA IMPORTÂNCIA PARA SUA SEGURANÇA

- 1.** Manter o local de trabalho limpo, especialmente a peça de mão;
- 2.** Não conectar o cabo de energia em tomadas danificadas, usar a máquina apenas depois de substituí-las;
- 3.** Não puxar o cabo de energia, retirar o cabo cuidadosamente segurando através do plugue;
- 4.** Não colocar a máquina perto de materiais inflamáveis;
- 5.** Não permitir que crianças ou idosos, tenham acesso a máquina.

- 6.** Não usar várias máquinas na mesma tomada. Pode causar incêndio ou choque elétrico.
- 7.** Usar uma máscara contra a poeira e óculos de segurança e ter em mente a ventilação no local de trabalho.
- 8.** Para evitar acidentes, certificar de que a máquina está desligada antes de conectar o cabo de energia.
- 9.** Antes de usar, verificar a trava do mandril.
- 10.** Em caso de trabalho de alta velocidade, saiba que se ocorrer a vibração da peça de mão ou qualquer outro problema, reduzir a velocidade;
- 11.** Após a peça de mão parar completamente, trocar uma fresa.
- 12.** Utilizar a máquina apenas nas voltagens indicadas;
- 13.** Não abrir a caixa de controle voluntariamente. Se necessário, abrir depois de desligada;
- 14.** Manter a máquina desligada sempre que não estiver utilizando.

* O não cumprimento destas instruções pode causar lesões ou perda do aparelho.

* O fabricante não é responsável pelos acidentes causados pela falta de atenção do usuário nas instruções.

Obrigado mais uma vez pela sua preferência de nossos produtos. Os acidentes por falta de cumprimento desta instrução não são de nossa responsabilidade. O usuário deve prestar atenção ao uso seguro e a manutenção. Design e especificação podem ser alterados sem aviso prévio para melhoria de qualidade.

Entre em contato conosco sempre que tiver uma pergunta. Obrigado!



Rua Rui Barbosa, 640, Ribeirão Preto - SP - CEP: 14015-120

E-mail: odontomega@odontomega.com.br

Telefone: (16) 3610-9636

Site: www.odontomega.com.br